

# C E S A R

## DRESSUP

Wall Solution

Design by García Cumini

- **INSPIRATIONS**

La légèreté et la technologie sont les principes inspirateurs qui ont permis d'inverser le paradigme traditionnel du rangement, en le déplaçant à la verticale tout en gardant une perception de grande liberté et de clarté. C'est ainsi qu'est né le système Dressup : il est facilement personnalisable et peut s'agencer n'importe où dans la maison, comme sur la crédence d'une cuisine ou bien dans le living, la salle de bains ou l'entrée.

- **DESCRIPTION**

Système modulaire mural se constituant d'éléments avec une profondeur de 22 cm seulement, se distinguant par des solutions sophistiquées, comme les profils en aluminium anodisé supportant des tablettes en verre et des porte-accessoires, avec ou sans portes. Les profils sont dotés de rainures permettant de loger les câbles pour l'éclairage et la diffusion sonore. Les finitions sont nombreuses et peuvent s'associer aux autres propositions Cesar.



## DRESSUP

Wall Solution

Design by García Cumini

### • DIMENSIONS ET CARACTÉRISTIQUES GÉNÉRALES

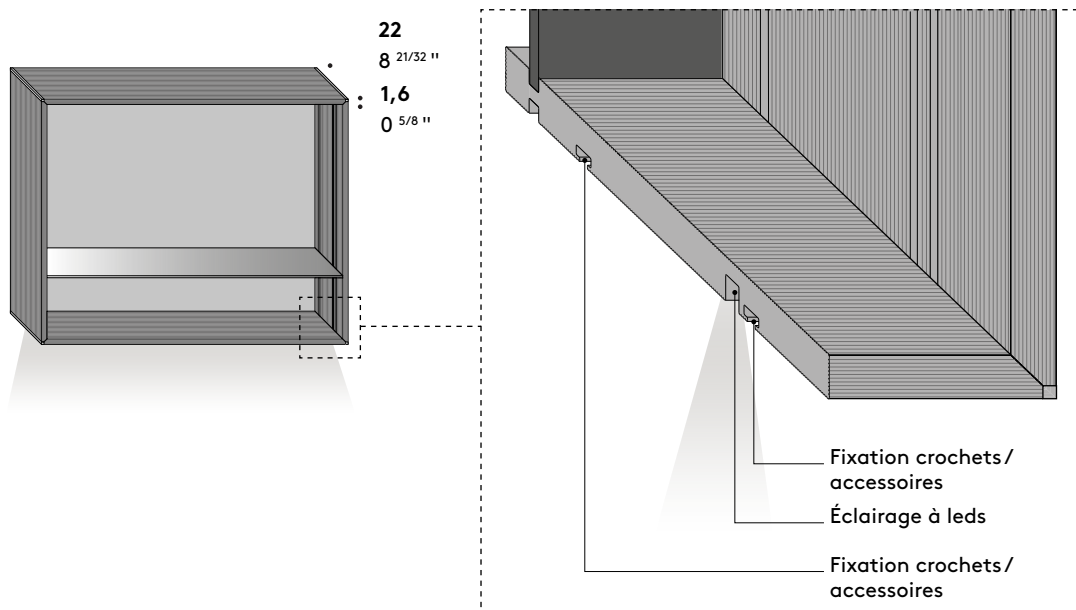

### • RÈGLES GÉNÉRALES

01\_Caisson se composant de profils en aluminium anodisé « millerighe » réalisés sur projet de tréfilage Cesar. Déclinés dans les finitions Nero, Champagne ou Bronzo. Panneau de fond personnalisable dans les finitions Cesar allant du mélaminé jusqu'au laqué, à l'acier inox ou aux pierres naturelles.

02\_Tablette en verre de 10 mm d'épaisseur et de même largeur que le caisson, finitions Fumè ou Bronzo. Chaque module est fourni avec un nombre de tablettes standard. L'écartement entre une tablette et l'autre est de 12 cm.

Pour les caissons en largeur 150 et 180 cm, la tablette aura un élément de support pour éviter qu'elle ne fléchisse.

03\_Les portes sont réalisées avec un cadre en aluminium extrudé et un panneau de façade décliné dans les nombreuses finitions Cesar.

04\_ Le dessus du caisson Dressup peut être habillé avec un plateau de finition décliné dans les finitions Cesar.

05\_En cas d'éclairage à leds, prévoir un nombre de prises électriques adapté au projet (voir tarif).

06\_ Les accessoires, les tablettes en verre, le plateau de finition et le sound system sont optionnels.

07\_En cas d'accessoires installés sous l'élément Dressup, la distance minimale entre celui-ci et le plan de travail doit être supérieure ou égale à 50 cm.

08\_Au cas où il n'y aurait pas d'accessoires, la distance minimale recommandée entre l'élément Dressup et le plan de travail est de 5 cm.

09\_En cas de fixation près du plafond, il est recommandé de garder un espace d'au moins 12 cm pour permettre les opérations de réglage dans le haut.

10\_Le projet Dressup ne prévoit pas la réalisation de modules hors standard.

## DRESSUP

Wall Solution

Design by García Cumini

### • MODULARITÉ

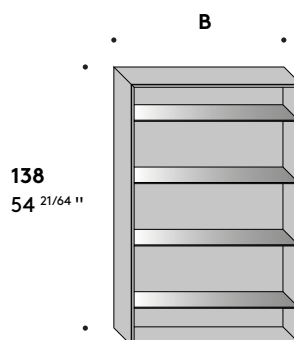
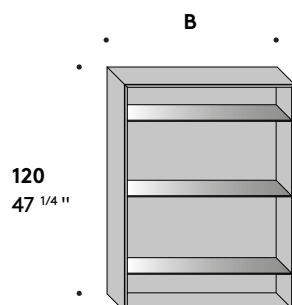
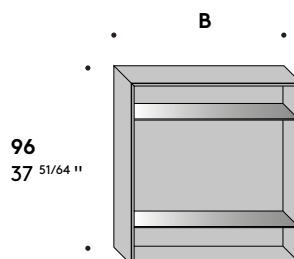
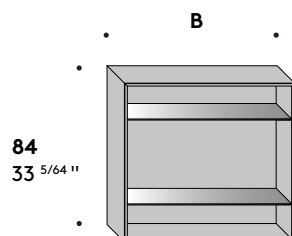
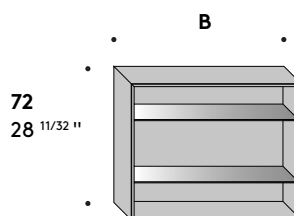
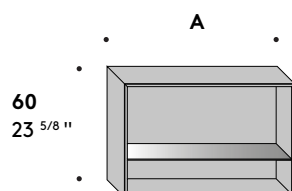
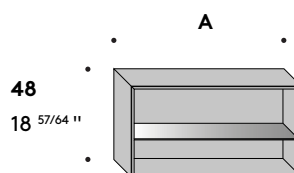
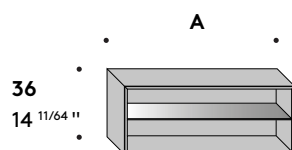

**A 45 - 60 - 90 - 120 - 150 \* - 180 \***  
17 <sup>23/32</sup> - 23 <sup>5/8</sup> - 35 <sup>7/16</sup> - 47 <sup>1/4</sup> - 59 <sup>1/16</sup> - 70 <sup>55/64</sup> "

**B 30 - 45 - 60 - 90 - 120**  
11 <sup>13/16</sup> - 17 <sup>23/32</sup> - 29 <sup>17/32</sup> - 35 <sup>7/16</sup> - 47 <sup>1/4</sup> "

**N.B. :** Les hors standard ne sont pas réalisables.

Les tablettes représentées pour chaque modularité sont celles fournies en standard et peuvent s'installer à la hauteur souhaitée.

\* Pour les largeurs 150 et 180 cm, la tablette sera fournie avec le support central en verre.

## DRESSUP

Wall Solution

Design by García Cumini

### • MODULARITÉ AVEC PORTE

#### PORTE À CADRE PLEINE BATTANTE \*

**30 - 45 - 60**  
17 <sup>23/32</sup> - 23 <sup>5/8</sup> "

**90 - 120**  
35 <sup>7/16</sup> - 47 <sup>1/4</sup> "

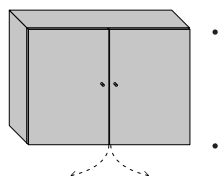
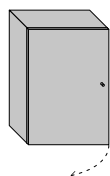

**60 - 72 - 84 - 96 - 120 - 138**

23 <sup>5/8</sup> - 28 <sup>11/32</sup> - 33 <sup>5/64</sup> - 37 <sup>51/64</sup> - 47 <sup>1/4</sup> - 54 <sup>21/64</sup>

#### PORTE À CADRE VITRÉE

**45 - 60**  
17 <sup>23/32</sup> - 23 <sup>5/8</sup> "

**90 - 120**  
35 <sup>7/16</sup> - 47 <sup>1/4</sup> "

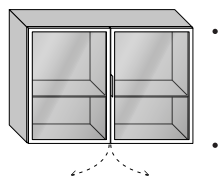
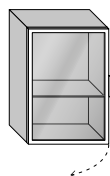

**60 - 72 - 84 - 96 - 120 - 138**

23 <sup>5/8</sup> - 28 <sup>11/32</sup> - 33 <sup>5/64</sup> - 37 <sup>51/64</sup> - 47 <sup>1/4</sup> - 54 <sup>21/64</sup>

#### PORTE À CADRE PLEINE ABATTANTE \*

**A**

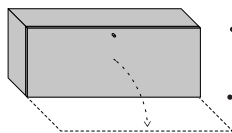

**36 - 48**  
14 <sup>11/64</sup> - 18 <sup>57/64</sup> "

**A 60 - 90 - 120 - 150 - 180**

23 <sup>5/8</sup> - 35 <sup>7/16</sup> - 47 <sup>1/4</sup> - 59 <sup>1/16</sup> - 70 <sup>55/64</sup> "

\* Non réalisable en pierre naturelle, en pierre reconstituée, en verre laqué et en métal laqué.

### • POIGNÉES

01\_ Sur les portes à cadre vitrées, il est possible d'installer la poignée intégrée affleurante.

02\_ Sur les portes à cadre pleines battantes, il est possible d'installer la poignée intégrée affleurante ou un bouton.

# C E S A R

## DRESSUP

Wall Solution

Design by García Cumini

### • ÉLÉMENTS OPTIONNELS

#### PORTE-ACCESSOIRES SMALL

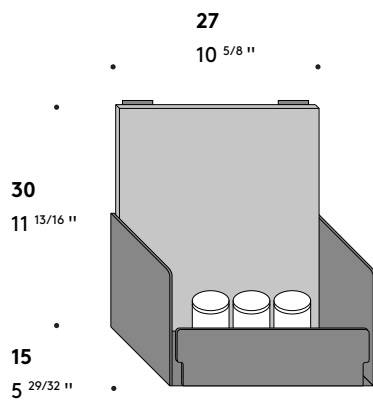

#### PORTE-ACCESSOIRES BIG

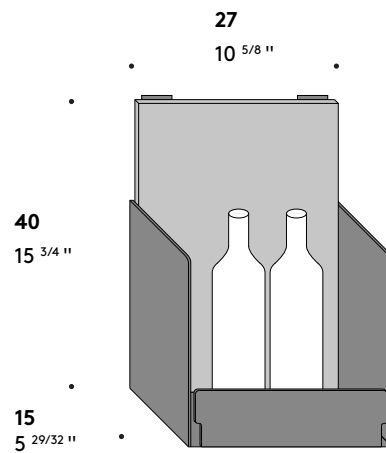

#### CROCHET CARRÉ



#### CROCHET COURBÉ



#### PATÈRE

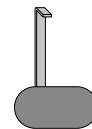

#### PORTE-VERRES À PIED pour tablette en verre

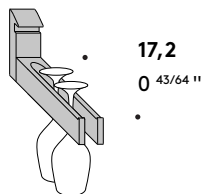

### • FINITIONS

#### STRUCTURE

Aluminium anodisé noir  
Aluminium anodisé Champagne  
Aluminium anodisé bronze

#### PANNEAU DE FOND

Essences Chêne (toutes)  
Essences Orme (toutes)

#### PORTE-VERRES À PIED

Rovere Corvino

## DRESSUP

Wall Solution

Design by García Cumini

### • ÉLÉMENTS OPTIONNELS

#### TABLETTES EN VERRE

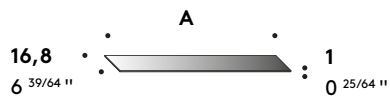

**A 45 - 60 - 90 - 120 - 150 - 180**  
 17 <sup>23/32</sup> - 23 <sup>5/8</sup> - 35 <sup>7/16</sup> - 47 <sup>1/4</sup> - 59 <sup>1/16</sup> - 70 <sup>55/64</sup> "

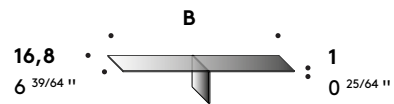

**B 150 - 180**  
 59 <sup>1/16</sup> - 70 <sup>55/64</sup> "

#### PANNEAU DE FOND \*

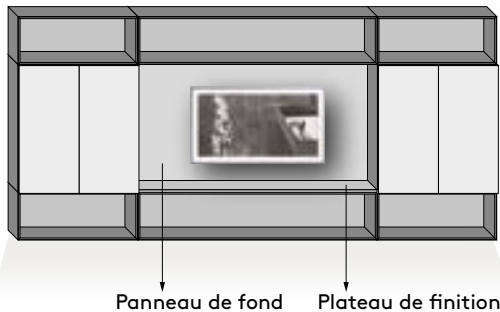

#### PLATEAU DE FINITION

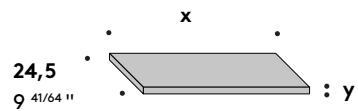

x gestion au mètre linéaire (voir plans Cesar)  
 y épaisseur variable selon le matériau choisi

\* Panneau de fond optionnel pour agrandir les différents types de compositions.  
 Les dimensions varient en fonction du matériau choisi.

#### ÉCLAIRAGE EXTÉRIEUR Bas \*

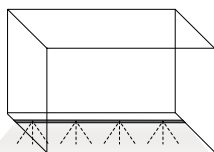

#### ÉCLAIRAGE INTÉRIEUR Latéral et/ou haut \*

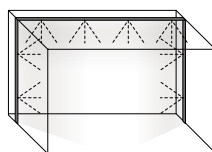

#### SOUND SYSTEM

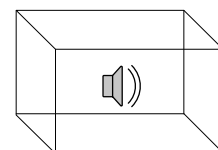

\* existe avec détecteur ou commande à distance.

# C E S A R

## DRESSUP

Wall Solution

Design by García Cumini

- **FINITIONS PROFIL DRESSUP**

Striés noir  
Striés Champagne  
Striés bronze

---

- **FINITIONS PANNEAU DE PORTE PLEINE**

Toutes les finitions Cesar (sauf les pierres naturelles, les pierres reconstituées, les verres et les métaux laqués)

Verre Fumé avec ou sans tissu Ash  
Verre Bronzo avec ou sans tissu Oak

---

- **FINITIONS CADRE ET POIGNÉES DE PORTE VITRÉE**

Noir brossé  
Bronze brossé  
Champagne brossé

---

- **FINITIONS TABLETTES**

Verre Fumé  
Verre Bronzo

---

- **FINITIONS BOUTON**

Nickel brillant  
Nickel Nero brillant  
Champagne satiné  
Bronzo satiné

- **FINITIONS PANNEAU DE FOND**

Impression numérique Art Colletion  
Panneau rétroéclairé Solaris  
Miroir  
Mélaminés  
Technomat  
Technogloss  
Fenix  
Unicolor HPL  
Laqués brillants ou soie  
Laqués texturés  
Essences  
Verres brillants et dépolis  
Laqués aspect métallique  
Métaux  
Céramiques  
Pierres naturelles  
Pierres reconstituées

---

- **FINITION PLATEAU DE FINITION**

Mélaminés  
Technomat  
Technogloss  
Fenix  
Unicolor HPL  
Laqués brillants ou soie  
Laqués texturés  
Essences  
Verres brillants et dépolis  
Laqués aspect métallique  
Métaux  
Céramiques  
Pierres naturelles  
Pierres reconstituées

**IMPORTANT :**

Notes, dimensions et finitions fournies à titre indicatif

# C E S A R

## DRESSUP

Wall Solution

Design by García Cumini

- EXEMPLES DE COMPOSITIONS POSSIBLES DE CUISINE

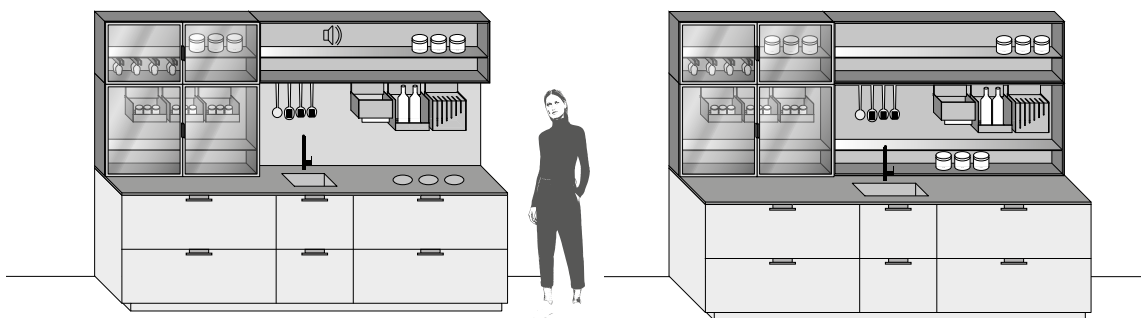
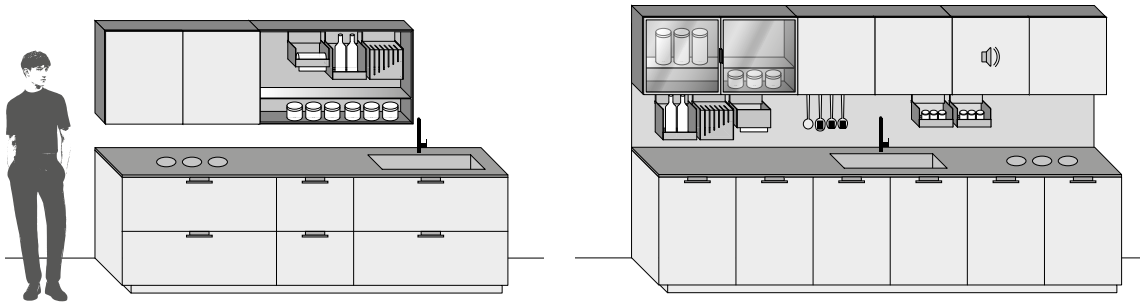
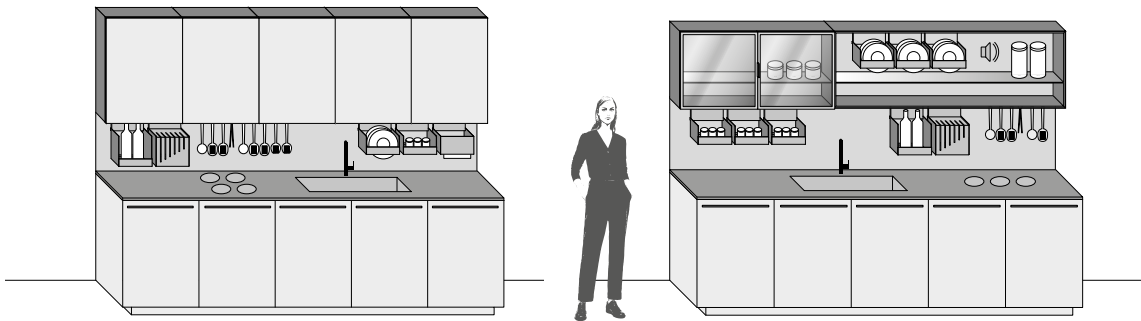



# C E S A R

## DRESSUP

Wall Solution

Design by García Cumini

- EXEMPLES DE COMPOSITIONS POSSIBLES DE CUISINE

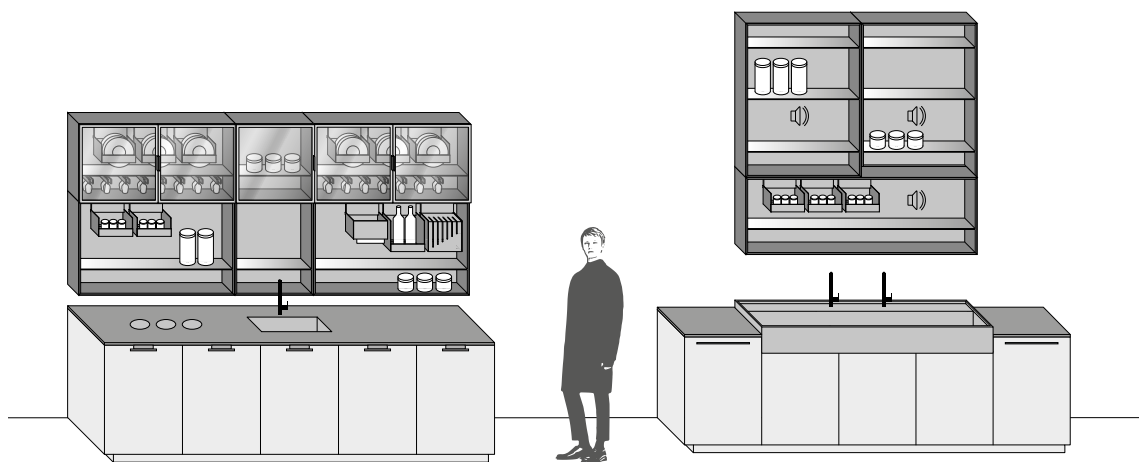
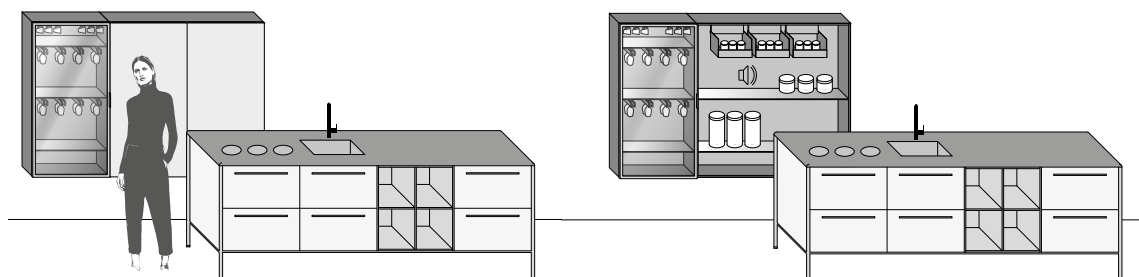
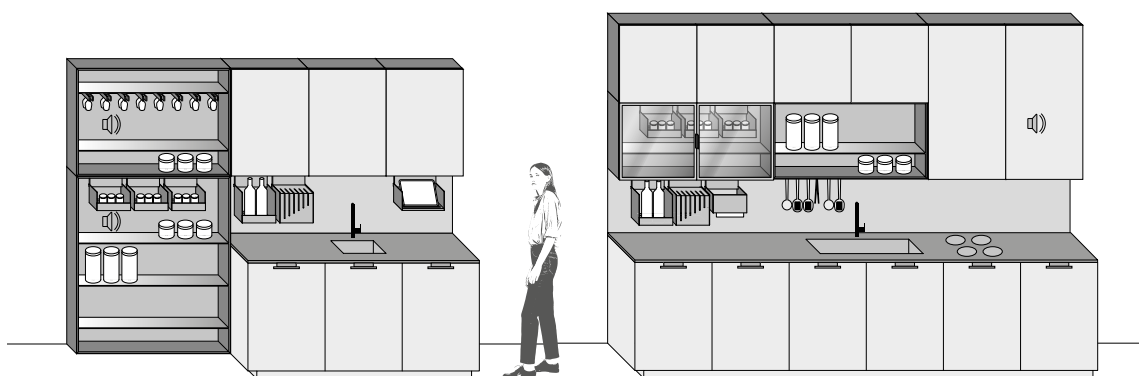

# C E S A R

## DRESSUP

Wall Solution

Design by García Cumini

- EXEMPLES DE COMPOSITIONS POSSIBLES DE CUISINE

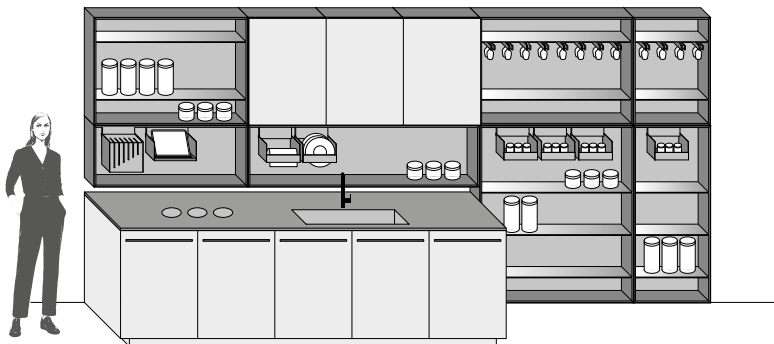
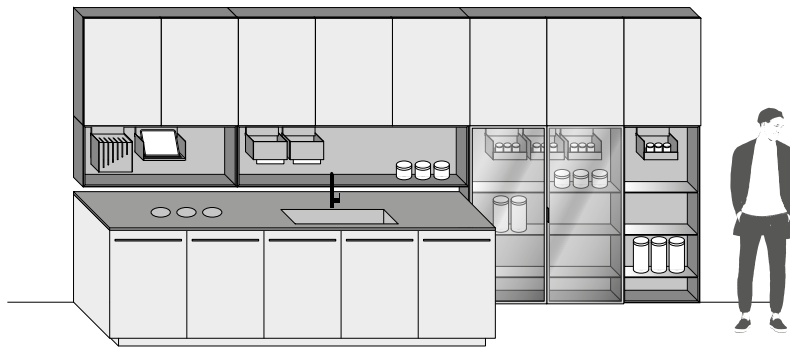

# C E S A R

## DRESSUP

Wall Solution

Design by García Cumini

- EXEMPLES DE COMPOSITIONS POSSIBLES DE CUISINE

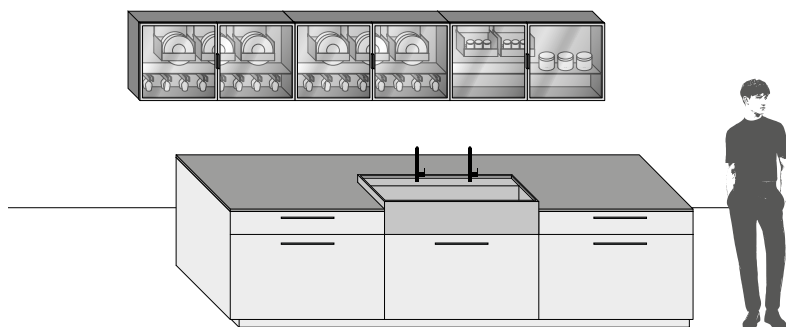
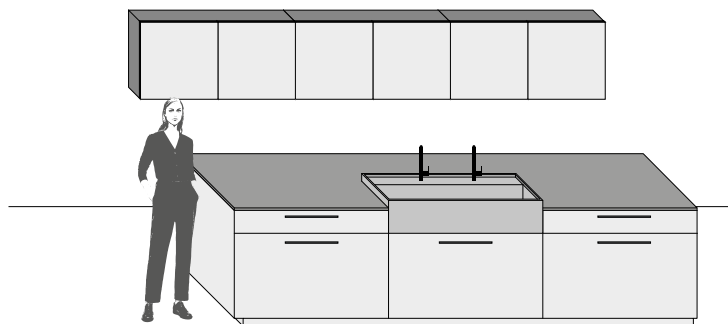
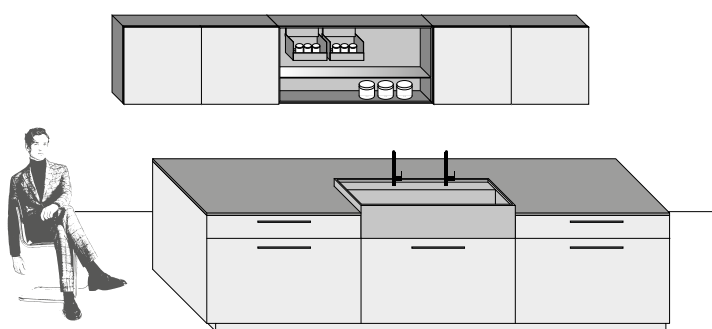

# C E S A R

## DRESSUP

Wall Solution

Design by García Cumini

- EXEMPLES DE COMPOSITIONS POSSIBLES DE CUISINE

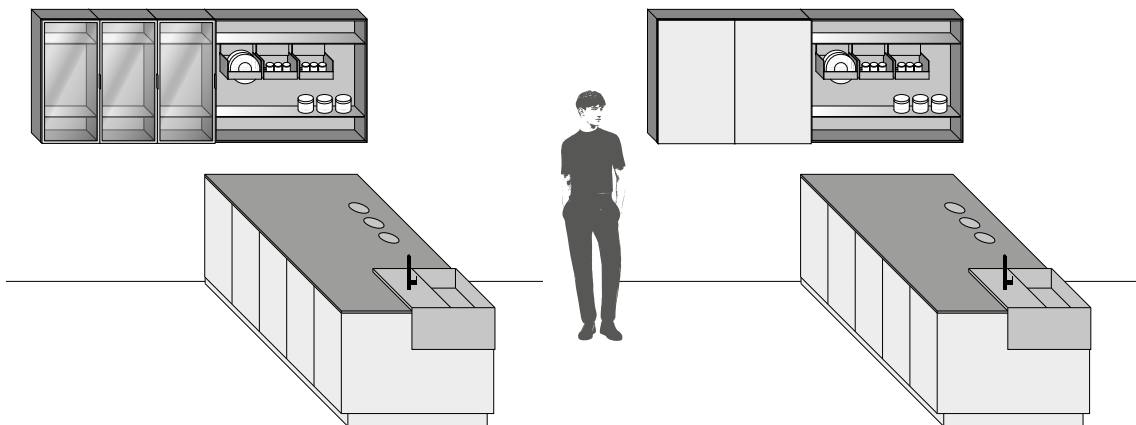
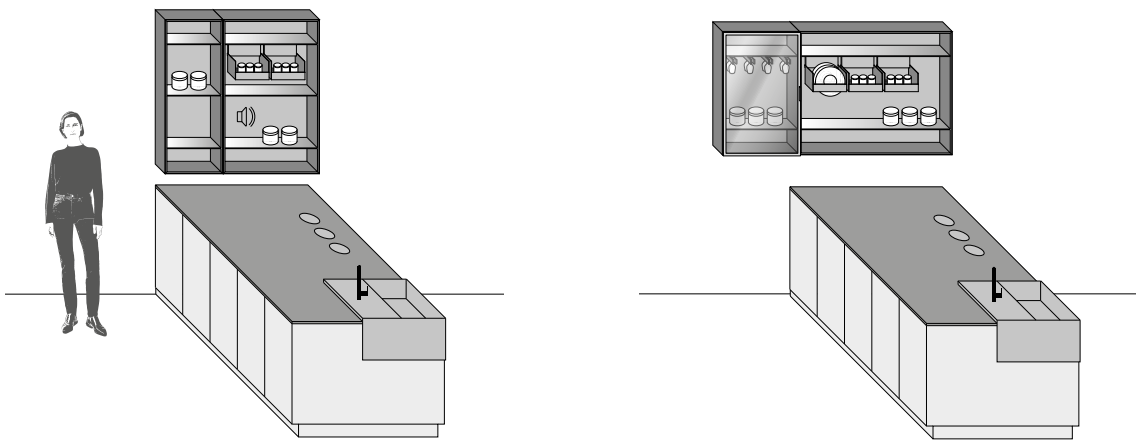

# C E S A R

## DRESSUP

Wall Solution

Design by García Cumini

- EXEMPLES DE COMPOSITIONS POSSIBLES DE CUISINE

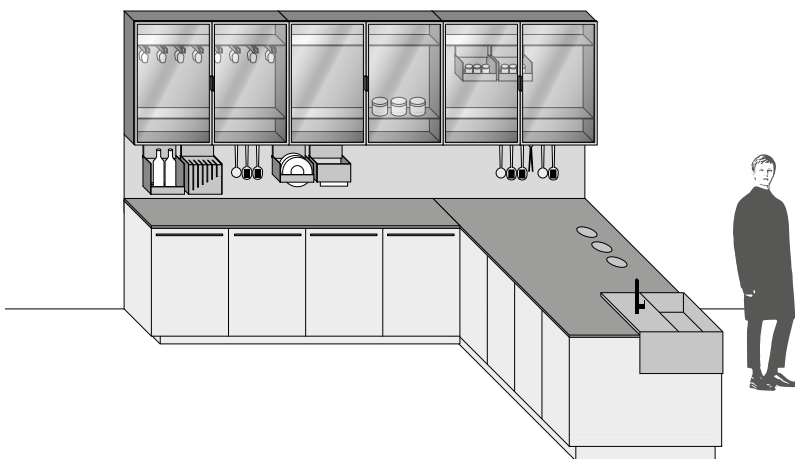
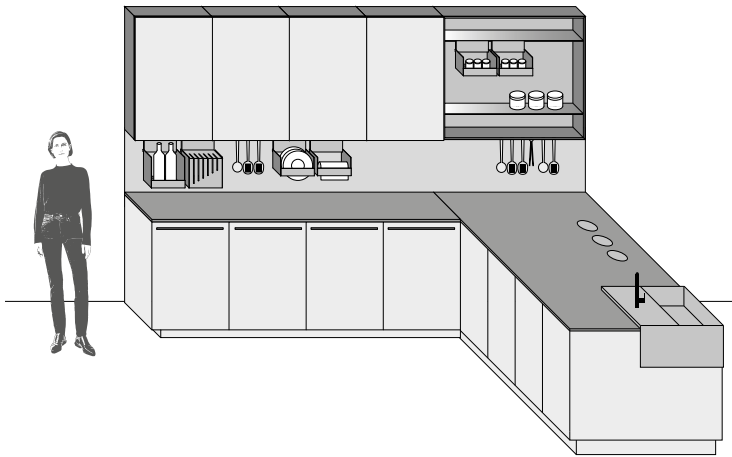

# C E S A R

## DRESSUP

Wall Solution

Design by García Cumini

- EXEMPLES DE COMPOSITIONS POSSIBLES DE CUISINE

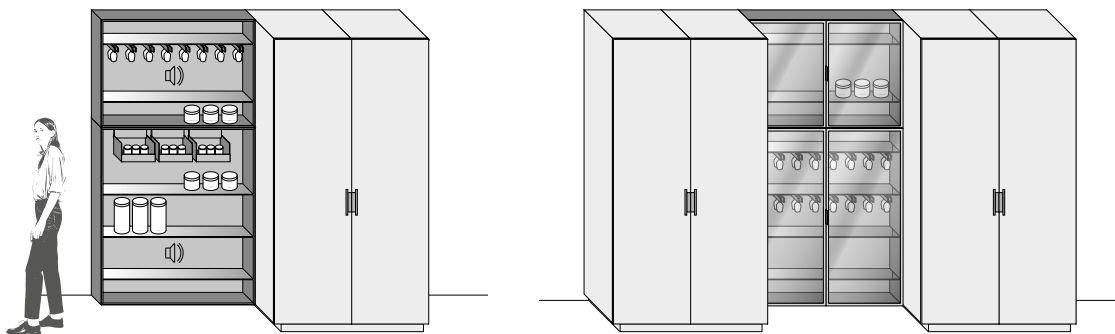
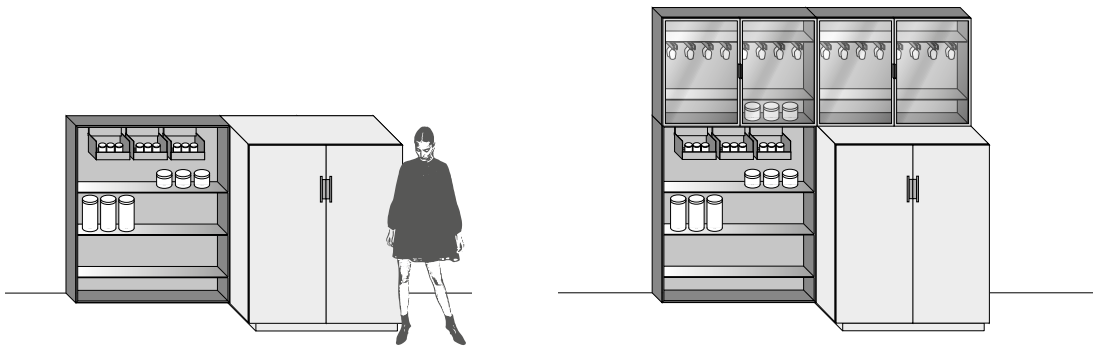
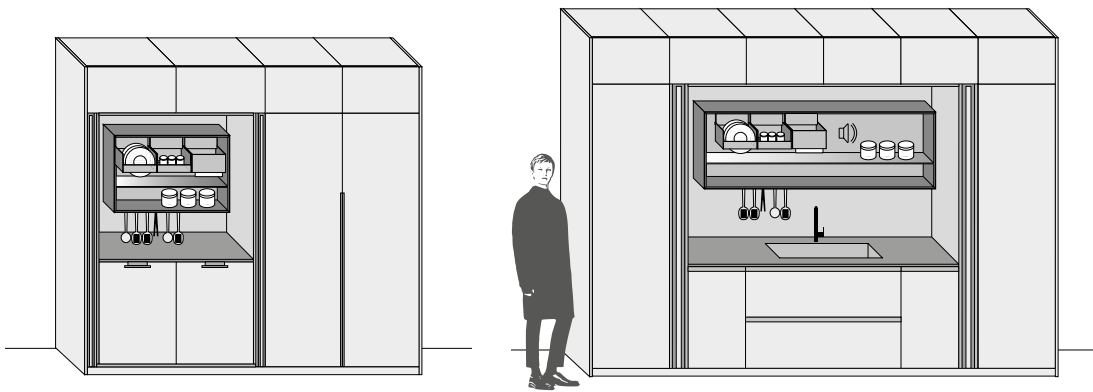

# C E S A R

## DRESSUP

Wall Solution

Design by García Cumini

- EXEMPLES DE COMPOSITIONS POSSIBLES DE LIVING / DINING

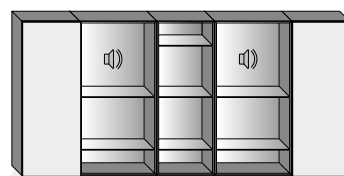
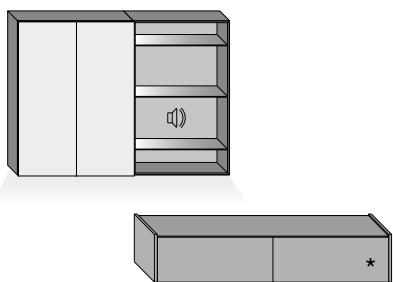
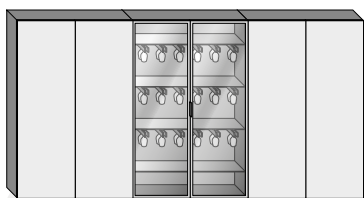
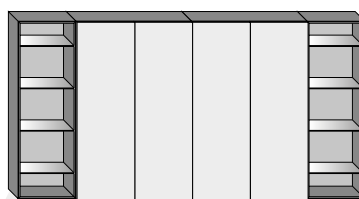
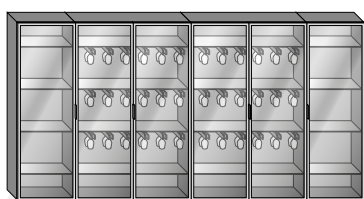

\* GAP - Mobile living

# C E S A R

## DRESSUP

Wall Solution

Design by García Cumini

- EXEMPLES DE COMPOSITIONS POSSIBLES DE LIVING/DINING

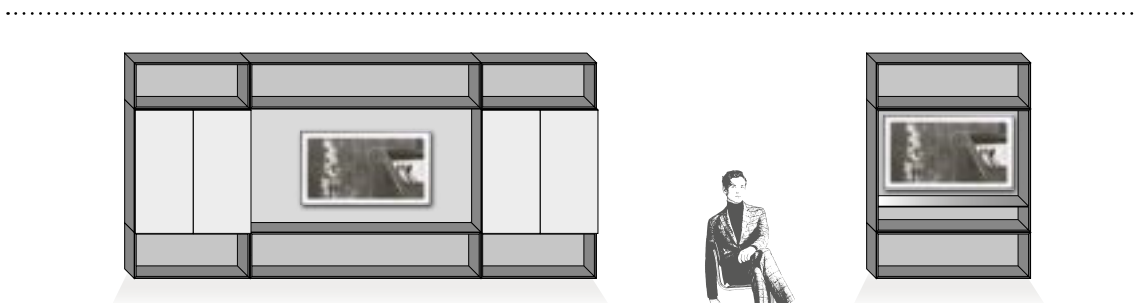
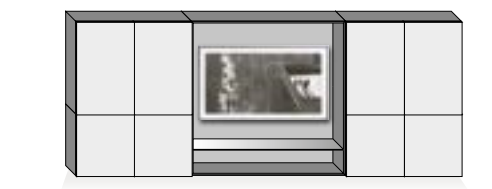



# C E S A R

## DRESSUP

Wall Solution

Design by García Cumini

- EXEMPLES DE COMPOSITIONS POSSIBLES DE LIVING / DINING

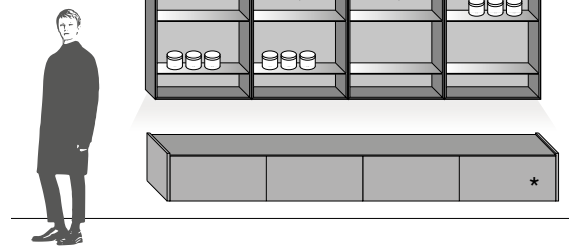
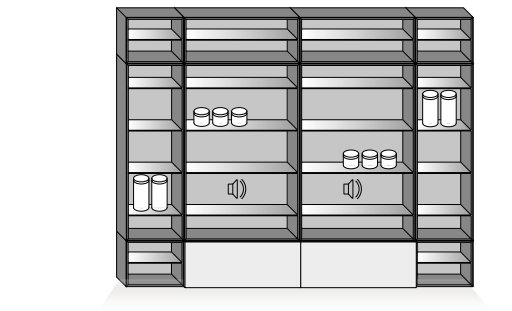
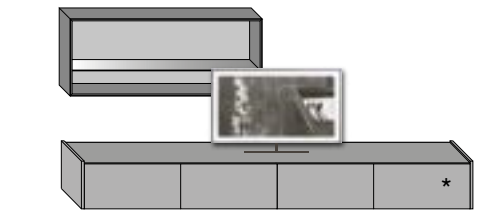
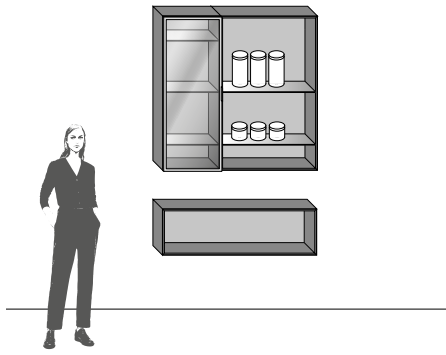

\* GAP - Mobile living

C E S A R

## DRESSUP

Wall Solution

Design by García Cumini

• EXEMPLES DE COMPOSITIONS POSSIBLES DE LIVING / DINING

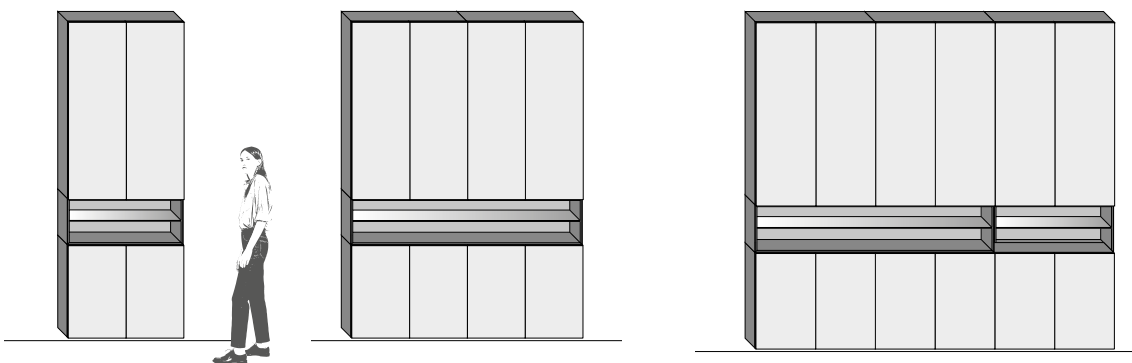
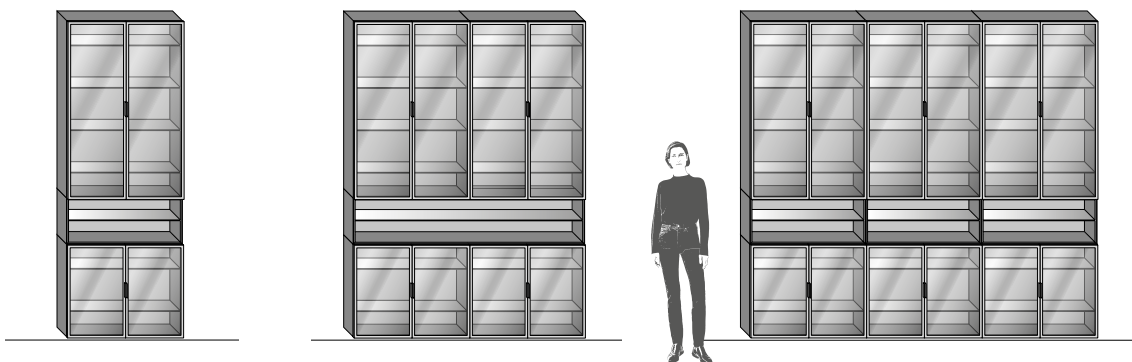
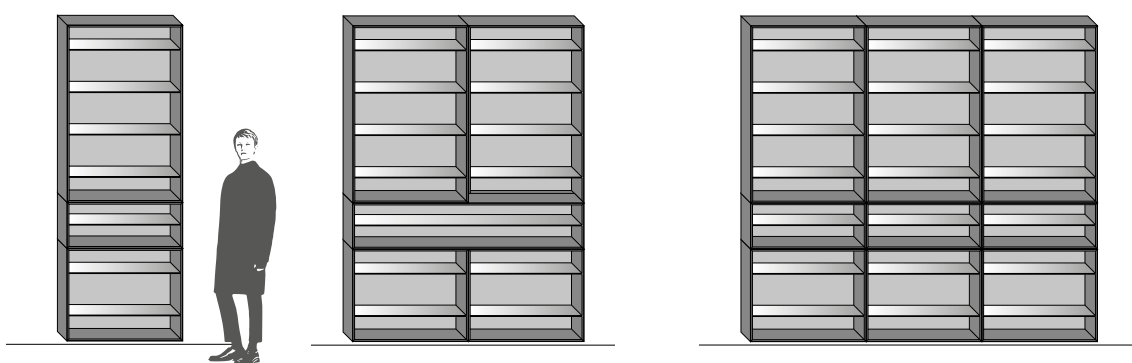

# C E S A R

## DRESSUP

Wall Solution

Design by García Cumini

- EXEMPLES DE COMPOSITIONS POSSIBLES DE LIVING / DINING

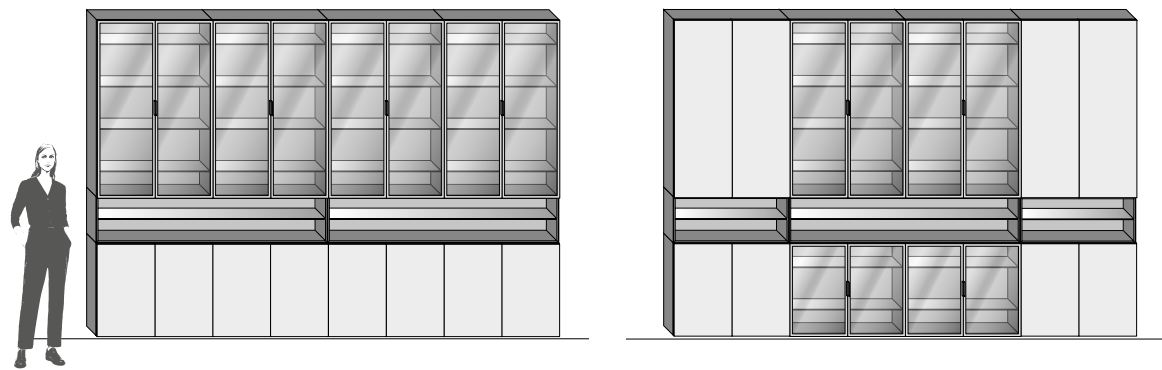
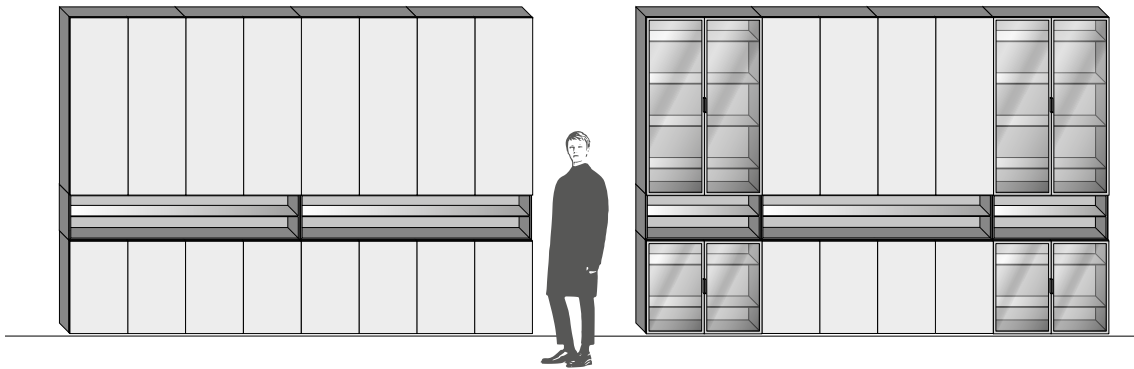

# C E S A R

## DRESSUP

Wall Solution

Design by García Cumini

- EXEMPLES DE COMPOSITIONS POSSIBLES DE LIVING / DINING

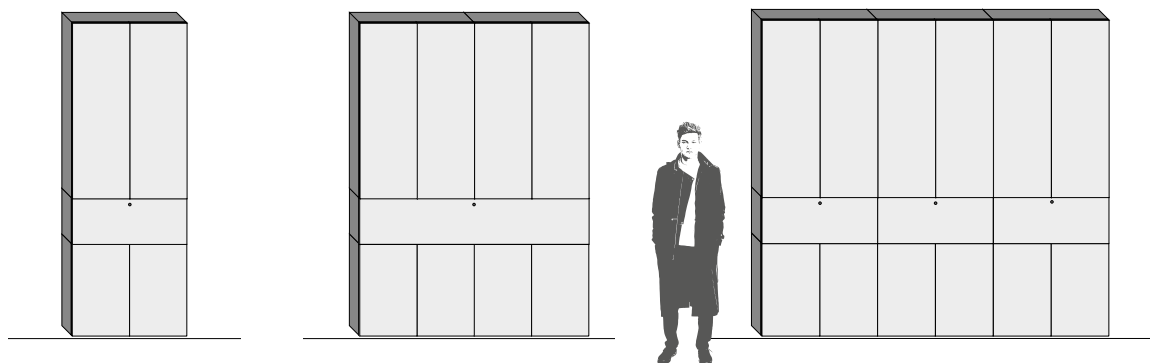
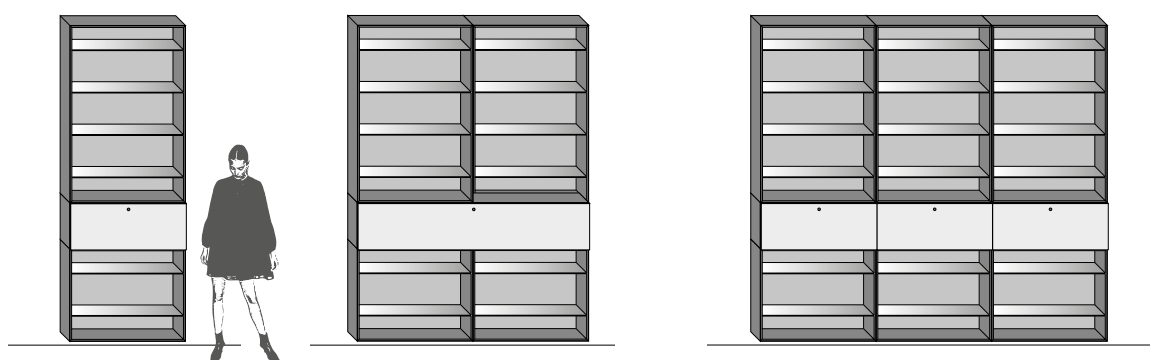

# C E S A R

## DRESSUP LINE

Wall Solution

Design by García Cumini

- **INSPIRATIONS**

Rendre fonctionnel l'espace entre les éléments bas et les éléments hauts tout en occupant une profondeur minimale. Pour répondre à cet objectif, nous avons créé Dressup Line, un système à étagères qui donne une forme linéaire et épurée à la crédence de la cuisine tout en conjuguant la fonctionnalité et un minimalisme esthétique.

- **DESCRIPTION**

Élément du système Dressup, qui se distingue par le développement linéaire d'une association entre panneau de crédence et étagère, reliés par des éléments technologiques.

Une solution complète pour accueillir tous les accessoires de cuisine d'usage quotidien en limitant au maximum les encombrements et les volumes.



## DRESSUP LINE

Wall Solution

Design by García Cumini

### • DIMENSIONS ET CARACTÉRISTIQUES GÉNÉRALES

Dressup Line

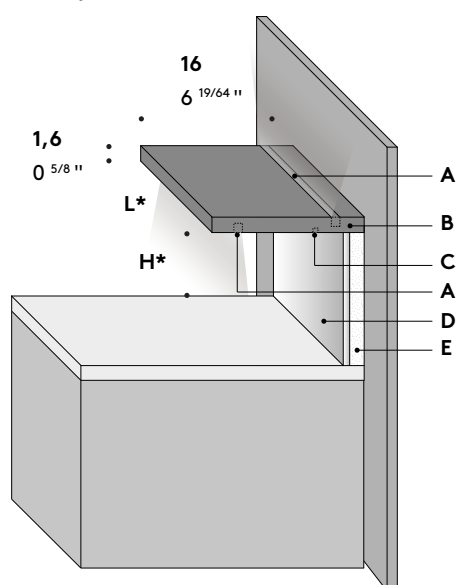

Dressup Line avec couvre-étagère (optionnel)

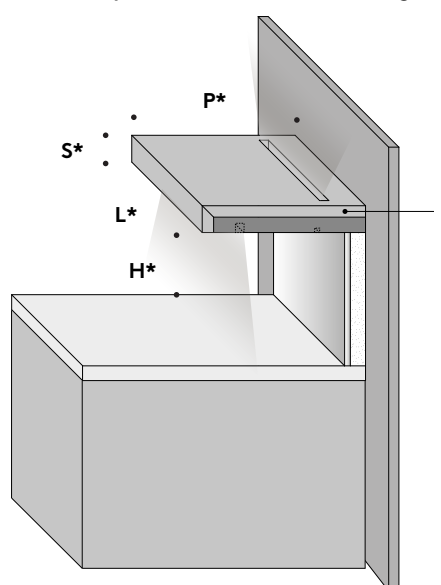

- A Éclairage à leds
- B Profil Dressup Line
- C Fixation crochets/accessoires

- D Panneau de crédence
- E Panneau de support du panneau de crédence (si nécessaire)
- F Couvre-étagère (optionnel)

### • NOTES

01\_Le module Dressup Line se compose d'une étagère en aluminium anodisé « millerighe » - finitions Nero, Champagne ou Bronzo - et d'un panneau de crédence. Le module s'accroche au mur moyennant un système de fixation créé par Cesar. L'Étagère et le Panneau de crédence ne peuvent pas être fournis séparément.

02\_Le panneau de crédence de 22 mm d'épaisseur est personnalisable dans les différentes finitions Cesar. L'étagère peut également être fournie avec un couvre-étagère, uniquement pour les finitions en pierre naturelle et en pierre reconstituée.

03\_ La longueur L\* de Dressup Line peut varier d'un minimum de 60 cm jusqu'à un maximum de 3,9 mètres.

04\_Pour les panneaux de crédence et les couvre-étagères réalisés en pierres naturelles, en pierres reconstituées, en céramiques Inalco et Dekton, vérifier les contraintes dimensionnelles des divers matériaux.

06\_La hauteur H\* du panneau de crédence varie en fonction de la hauteur limite du matériau utilisé.

07\_En cas d'accessoires accrochés à l'étagère, la distance minimale entre celle-ci et le plan de travail doit être supérieure ou égale à 50 cm.

08\_L'éclairage à leds peut s'installer soit sur les deux côtés de l'étagère soit sur un seul.

# C E S A R

## DRESSUP LINE

Wall Solution

Design by García Cumini

### • ÉLÉMENTS OPTIONNELS

#### PORTE-ACCESSOIRES SMALL

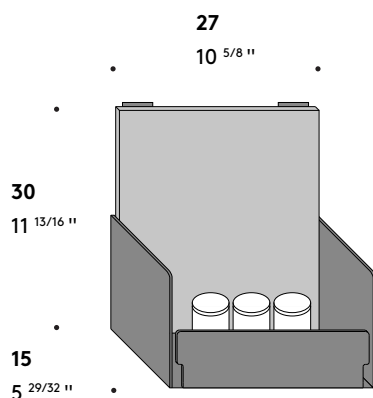

#### PORTE-ACCESSOIRES BIG

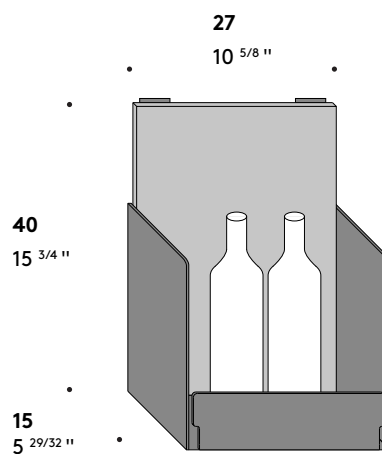

#### CROCHET CARRÉ



#### CROCHET COURBÉ



#### PATÈRE

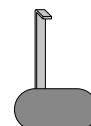

#### PORTE-VERRES À PIED pour tablette en verre

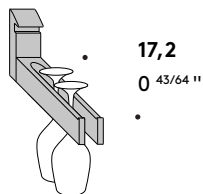

### • FINITIONS

#### STRUCTURE

Aluminium anodisé noir  
Aluminium anodisé Champagne  
Aluminium anodisé bronze

#### PANNEAU DE FOND

Essences Chêne (toutes)  
Essences Orme (toutes)

#### PORTE-VERRES À PIED

Rovere Corvino

## DRESSUP LINE

Wall Solution

Design by García Cumini

- **FINITIONS PROFIL**

Anodisé striés noir  
Anodisé striés Champagne  
Anodisé striés bronze

.....

- **BACK PANEL FINISHES**

Mélaminés  
Technomat  
Technogloss  
Fenix  
Unicolor HPL  
Laqués brillants ou soie  
Laqués texturés  
Essences  
Laqués aspect métallique  
Métaux  
Céramiques (\*)  
Pierres naturelles  
Pierres reconstituées

(\*)

Fournis avec un profil de finition coordonné à l'étagère pour masquer les chants. Les profils de finition pour les autres matériaux ont la même finition que le panneau de crédence.

.....

- **FINITIONS COUVRE-ÉTAGÈRE**

Pierres naturelles  
Pierres reconstituées

**IMPORTANT :**

Notes, dimensions et finitions fournies à titre indicatif



# C E S A R

## DRESSUP LINE

Wall Solution

Design by García Cumini

- EXEMPLES DE COMPOSITIONS POSSIBLES DRESSUP LINE + DRESSUP

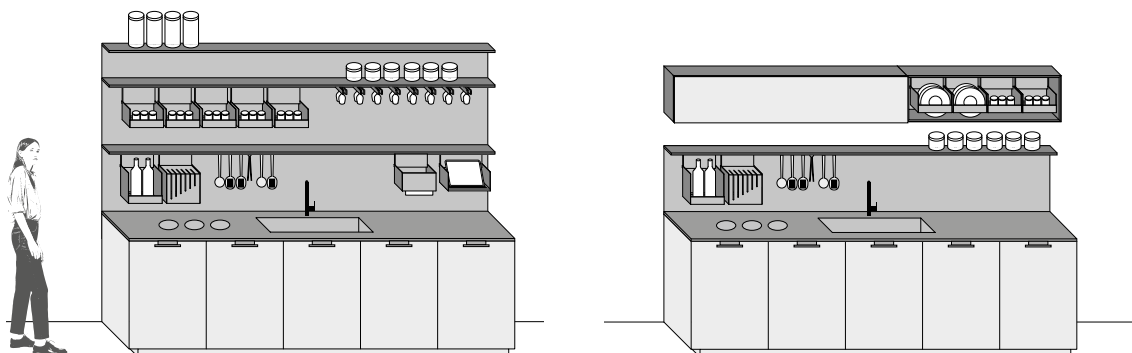
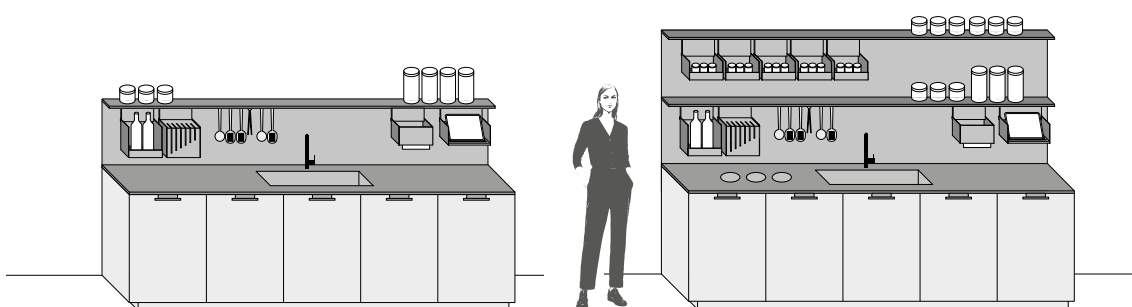

# C E S A R

## DRESSUP LINE

Wall Solution

Design by García Cumini

- EXEMPLES DE COMPOSITIONS POSSIBLES DRESSUP LINE + DRESSUP

